



ZKL GROUP



معرفی بیرینگهای بخش ریلی





شرکت ZKL با سابقه ای بیش از یکصد سال در جمهوری چک واقع شده و از تولید کنندگان مطرح بیرینگ در اروپای مرکزی است. این شرکت قادر به تولید بیرینگ تا قطر ۲۰۰۰ میلیمتر بوده و از این جهت جز معدود تولید کنندگان بیرینگهای سایز بالا و اسپلیت است.

در بخش ریلی تولیدات این شرکت به بخشهای ذیل تقسیم میشود:

- بیرینگهای تراکشن و گیربکس
- بیرینگهای اسلوینگ
- بیرینگهای سرمحور

بیرینگهای تراکشن و گیربکس

این نوع بیرینگها در انواع تک ردیفه استوانه ای با عایق الکتریکی یا بدون آن ، با قطر داخلی ۳۵ تا ۱۵۰ میلیمتر و نیز در انواع بلبرینگ یا ساچمه ای با قطر داخلی ۶۵ تا ۱۵۰ میلیمتر ارائه میشوند. جهت دریافت اطلاعات بیشتر با نمایندگی شرکت تماس حاصل شود.

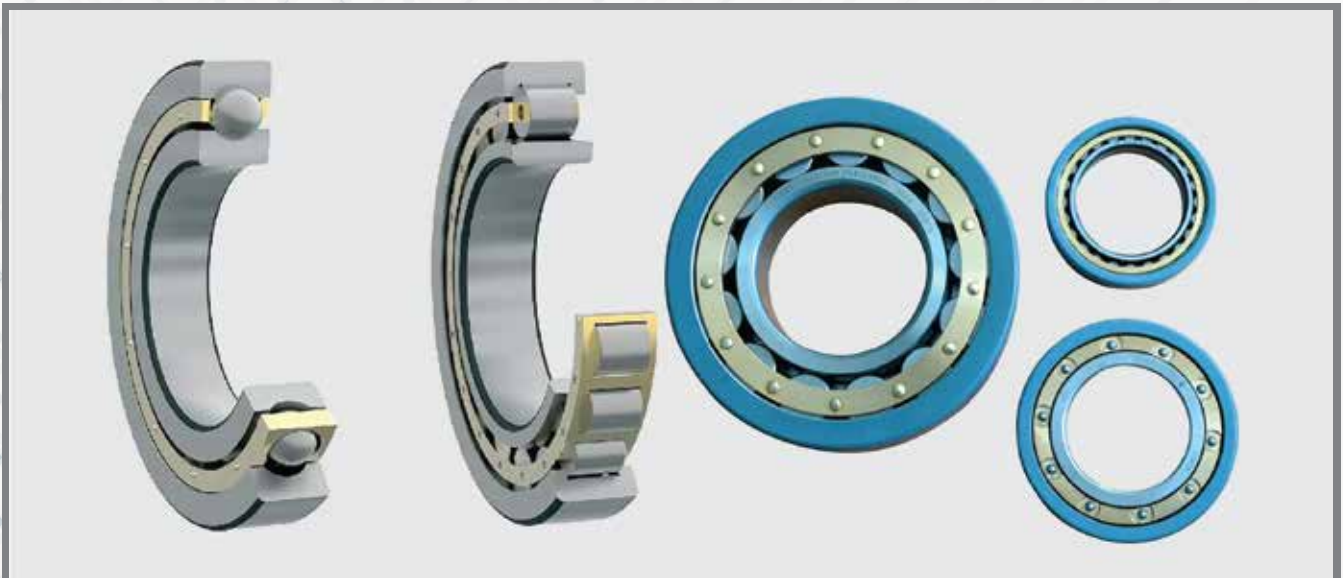

بیرینگهای اسلوینگ

استفاده از بیرینگهای اسلوینگ در وسایط نقلیه ریلی رو به افزایش است. این نوع بیرینگها در سیستم تعلیق بین بدنه و بوژی ، و نیز در جرثقیل های ریلی مورد استفاده قرار می گیرند. جهت اطلاعات بیشتر با نمایندگی شرکت تماس حاصل شود.

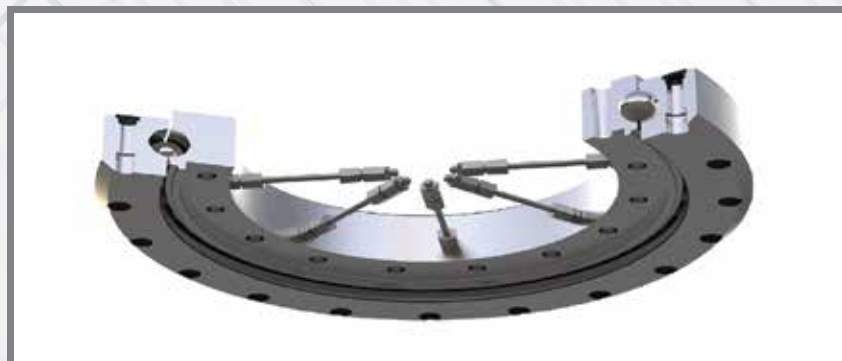

بخشی از تولیدات ریلی ZKL، بیرینگهای Cylindrical یا غلتک استوانه ای است. این بیرینگها برای سرمحور از قطر ۱۰۰ میلیمتر تا ۱۶۰ میلیمتر تولید شده و با الزامات بین المللی همچون UIC ۵۱۰ و EN ۱۲۰۸۰ و EN ۱۲۰۸۲ تطابق دارند.

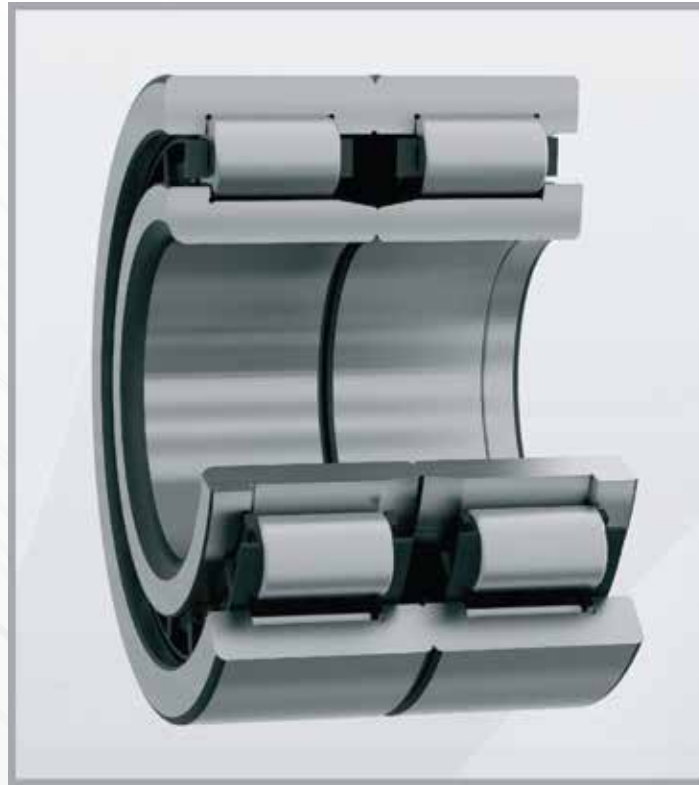

در این نوع بیرینگ جنس کیچ از پلی امید، برنج یا فولاد مطابق درخواست مشتری است. در جدول ذیل اطلاعاتی از پرمصرف ترین بیرینگهای غلتک استوانه ای تولیدی ZKL ارایه شده است.

جدول شماره ۱: مشخصات ابعادی بیرینگهای پرمصرف غلتک استوانه ای یا سیلندریکال سرمحور

ردیف	پهنا (م م)	قطر خارجی (م م)	قطر داخلی (م م)
۱	۷۳	۲۱۵	۱۲۰
۲	۸۰	۲۱۵	۱۲۰
۳	۸۰	۲۲۰	۱۲۰
۴	۸۰	۲۴۰	۱۲۰
۵	۷۳	۲۲۰	۱۳۰
۶	۸۰	۲۴۰	۱۳۰
۷	۸۰	۲۵۰	۱۳۰

جهت دریافت نقشه ویا اطلاعات درخصوص سایر تولیدات با نماینده رسمی شرکت مکاتبه شود.

بخشی از تولیدات ریلی ZKL، بیرینگهای TBU یا بیرینگهای کاتریجی غلتک مخروطی است. این بیرینگها برای سرمحور از قطر ۱۲۰ میلیمتر تا ۱۵۰ میلیمتر تولید شده و با الزامات بین المللی همچون UIC ۵۱۰ و EN ۱۲۰۸۰ و EN ۱۲۰۸۲ تطابق دارند.



در این نوع بیرینگ جنس کیج از پلی امید است. در جدول ذیل اطلاعاتی از پرمصرف ترین بیرینگها کاتریجی غلتک مخروطی تولیدی ZKL ارائه شده است.

جدول شماره ۲: مشخصات ابعادی بیرینگهای پرمصرف غلتک مخروطی یا TBU

ردیف	پهنا (م م)	قطر خارجی (م م)	قطر داخلی (م م)
۱	*	۱۷۵	۱۲۰
۲	*	۲۱۰	۱۳۰
۳	*	۲۳۰	۱۳۰
۴	*	۲۵۰	۱۵۰

● جهت دریافت نقشه و یا اطلاعات در خصوص سایر تولیدات با نماینده رسمی شرکت مکاتبه شود.

بخشی از تولیدات ریلی ZKL، بیرینگهای SPHERICAL یا غلتک بشکه ای است. در این دسته از بیرینگها دوردیف غلتک بشکه ای کنارهم قرار گرفته که تحمل بارهای شعاعی و محوری بالایی را امکان پذیرمیسازند. این بیرینگها برای سر محور از قطر ۱۰۰ میلیمتر تا ۱۹۰ میلیمتر تولید شده و با الزامات بین المللی همچون UIC ۵۱۰ و EN ۱۲۰۸۰ و EN ۱۲۰۸۲ تطابق دارند.



در این نوع بیرینگ جنس کیج از پلی امید، برنج یا فولاد مطابق درخواست مشتری است. در جدول ذیل اطلاعاتی از پرمصرف ترین بیرینگها غلتک بشکه ای تولیدی ZKL ارایه شده است.

جدول شماره ۳: مشخصات ابعادی بیرینگهای پرمصرف غلتک بشکه ای یا اسفریکال سر محور.

ردیف	پهنا (م م)	قطر خارجی (م م)	قطر داخلی (م م)
۱	۷۶	۲۱۵	۱۲۰
۲	۷۳	۲۲۰	۱۳۰
۳	۸۰	۲۳۰	۱۳۰
۴	۵۳	۲۱۰	۱۴۰
۵	۶۸	۲۵۰	۱۴۰

جهت دریافت نقشه ویا اطلاعات درخصوص سایر تولیدات با نماینده رسمی شرکت مکاتبه شود.

- **CAF**
- **STADLER RAIL AG**
- **Tatravagonka Poprad**
- **Indian railways**
- **Hungarian railways**
- **Ukrainian railways**
- **Czech railways**
- **Railways of the Slovak republic**
- **REVA SA Simeria**
- **CRRC**
- **AO Transmash holding**
- **ČKD Praha**
- **Škoda Transportation**
- **Bonatrans**



ZKL all over the world!



ZKL, a. s.

Jedovnická 8, Brno
Czech Republic, Europe
Phone: +420 544 135 120



ZKL Bearings CZ, a.s.
Líšeňská 45, Brno
Czech Republic, Europe
Phone: +420 544 135 131



بیمارستان پارس

نمایندگی ایران

تلفن تماس: ۸ و ۸۸۳۲۶۹۳۷ - ۲۱
E-mail: sales@brp.co.ir

وب سایت رسمی و فروش آنلاین:

www.zkl-bearing.ir